

Încărcător auto 45A 12/24V



Instrucțiuni de utilizare
Traducerea instrucțiunilor
originale

Dispozitivul este utilizat pentru a încărca bateriile auto și alte baterii. Utilizați un încărcător adecvat pentru a încărca baterii de o anumită capacitate. Verificați dacă valoarea tensiunii corespunde cu tensiunea indicată pe plăcuța de identificare (12 V / 24 V). Aparatul dispune de un sistem de protecție împotriva supratensiunilor pentru a minimiza deteriorarea bateriei sau a încărcătorului.

Aveți grijă sporită atunci când lucrați cu echipamentul

Înainte de a conecta încărcătorul, asigurați-vă că bateria nu este deteriorată.

Mai jos este o listă pe care ar trebui să o analizați atunci când alegeți o baterie și un încărcător.

Model	Frecvență Tensiuni	Putere			Capacitate baterii
		Tensiune	Curent	Asiguran e	
BC-10	220V/AC 230V/AC 50/60HZ	12/24V DC	10A	10A	25-100Ah
BC-15			15A	15A	32-150Ah
BC-18			18A	15A	32-150Ah
BC-20			20A	20A	60-200Ah
BC-30			30A	30A	90-250Ah
BC-40			40A	30A	100-300Ah
BC-50			50A	40A	120-320Ah

Model	Frecvență Tensiuni	Putere			Capacitate baterii
		Tensiune	Curent	Asiguran e	
CD-10	220V/AC 230V/AC 50/60HZ	12/24V DC	10A	10A	25-100Ah
CD-15			15A	15A	32-150Ah
CD-18			18A	15A	32-150Ah
CD-20			20A	20A	60-200Ah
CD-30			30A	30A	90-250Ah
CD-40			40A	30A	100-300Ah
CD-50			50A	40A	120-320Ah

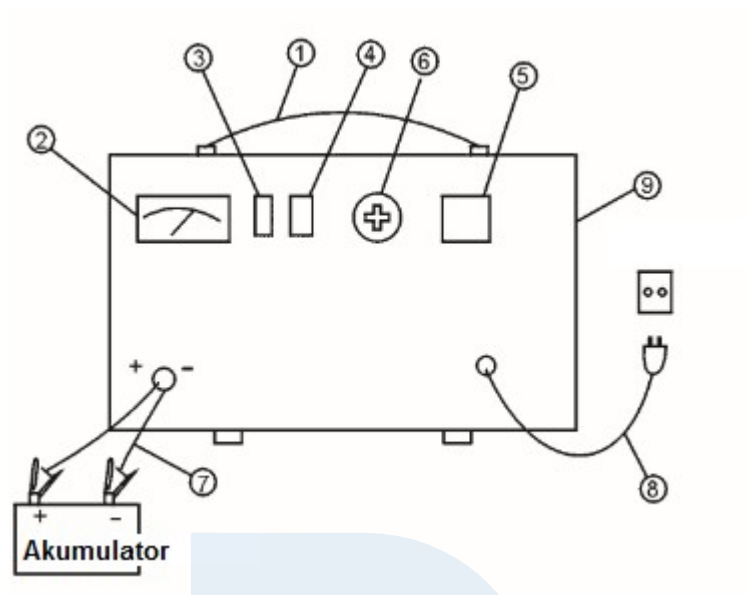

1. Mâner
2. Indicator
3. Protecție la supratensiune
4. Întrerupător "mare/mic"
5. Comutator "12V / 24V"
6. Asigurare
7. Cleme
8. Cablu de alimentare
9. Copertă

Schema electrică de cablare

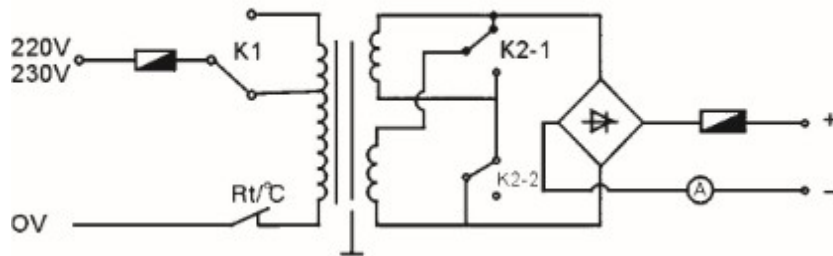

TRANSPORT

- A. Setezi încărcătorul în conformitate cu valorile din tabelul de mai sus.
- B. Așezați încărcătorul pe o suprafață stabilă
- C. Curățați bateria înainte de a o conecta.
- D. Dispozitivul este echipat cu un comutator de tensiune de încărcare de 12 V / 24 V. Setezi-l la tensiunea nominală corectă pentru baterie.
- E. Conectați încărcătorul la baterie.
- F. Cablul de alimentare trebuie să fie conectat la o priză de 230 V. Va începe procesul de încărcare a bateriei. Ampermetrul indică intensitatea curentului de încărcare.
- G. Când încărcarea este completă, deconectați dispozitivul de la priza de alimentare înainte de a deconecta clemele de la stâlpii bateriei.
- H. Când instalați clemele, acordați o atenție deosebită pentru a evita conectarea acestora.

NOTĂ

- Echipamente bazate pe componente electronice. Șlefuirea și tăierea metalelor din apropiere pot provoca pătrunderea de așchii în interiorul dispozitivului și deteriorarea acestuia.
- Daunele de mai sus nu fac obiectul reparației în garanție!
- Dacă trebuie să lucrați într-un astfel de mediu, curățați echipamentul prin suflare cu aer comprimat.

Vă rugăm să citiți cu atenție instrucțiunile de utilizare anexate înainte de a utiliza aparatul!

INFORMAȚII GENERALE

Încărcătorul este adaptat la bateriile care funcționează cu motoare pe benzină și diesel. De asemenea, poate fi utilizat și pentru bateriile utilizate la motociclete, bărci etc.

Încărcătorul are protecție IP 20 pentru echipamente de clasa 1 și protecție împotriva contactului indirect cu pământul.

Verificați canalele de tensiune disponibile situate pe capacul frontal al încărcătorului. Verificați dacă ștecherul este legat la pământ.

ANUNȚ:

Încărcătorul trebuie să fie conectat numai la o sursă de alimentare cu o masă neutră.

În timpul încărcării, bateria produce gaze inflamabile, evitați contactul cu focul și scânteile.

A se utiliza numai în încăperi cu aer curat. Protejați de contactul cu ploaia sau zăpadă.

Deconectați cablurile principale de la baterie înainte de a conecta sau deconecta cablurile.

Încărcătorul are rele și întrerupătoare care pot produce scânteii. Prin urmare, se recomandă să nu utilizați încărcătorul plasat într-un loc sigur dacă este utilizat într-un garaj sau într-o încăpăre similară.

Încărcătorul trebuie să fie așezat pe o bază stabilă. Modelele cu roți trebuie așezate în poziție verticală.

Nu utilizați niciodată încărcătorul în mașină sau sub capotă.

Așezați încărcătorul într-un loc cu ventilație adecvată. Nu acoperiți încărcătorul!

Citiți și respectați instrucțiunile producătorului înainte de a utiliza încărcătorul.

Pentru a asigura o protecție adecvată împotriva contactelor indirecte, conectați încărcătorul la o priză cu împământare.

Reparațiile sau întreținerea componentelor din interiorul încărcătorului trebuie efectuate numai de către un specialist calificat.

Tehnician.

Cablul principal trebuie înlocuit numai cu produse originale.

Nu utilizați încărcătorul pentru a încărca baterii care nu pot fi încărcate.

Pentru modelele fără fișă, conectați o fișă cu o capacitate care să corespundă cu valoarea siguranțelor fuzibile enumerate în datele din tabel.

ÎNAINTE DE ÎNCĂRCARE

Înainte de încărcare, verificați capacitatea bateriei încărcate (Ah).

Îndepărtați capacul bateriei (dacă modelul conține unul) și eliberați orice gaz generat. Verificați dacă plăcile bateriei sunt scufundate în electrolit de acid sulfuric. Dacă plăcile nu au fost acoperite, trebuie adăugată apă distilată pentru a acoperi 5-10 mm.

Nu uitați că starea corectă de încărcare a bateriei poate fi determinată prin utilizarea unui densimetru, care vă permite să măsurați densitatea specifică a electrolitilor.

Următoarele valori (kgs/1 la 20 °C) sunt date ca puncte de informare:

1,28 = baterie încărcată

1,21 = bateria este parțial încărcată

1.14 = baterie neîncărcată

AVERTISMENT: Fiți extrem de prudent la încărcare, deoarece electrolitii conțin acid cu un agent foarte coroziv.

Cu cablul principal al redresorului deconectat de la fișa principală, comutați comutatorul de încărcare 12/24 (dacă este disponibil pe model) la tensiunea bateriei.

Conectați borna roșie la borna pozitivă (+) și borna neagră la borna negativă (-). Introduceți cablul redresorului principal în rețeaua electrică și comutați întrerupătorul principal pe poziția "ON".

Ampermetrul redresorului va indica curentul furnizat bateriei (începutul încărcării).

În timpul încărcării, acul ampermetrului va scădea încet până la cele mai mici valori, în funcție de capacitate și starea bateriei.

După ce bateria este încărcată, lichidul din interiorul bateriei va începe să fiarbă. Acesta este cel mai bun moment pentru a opri încărcarea bateriei: previne oxidarea discurilor și o menține în stare bună.

PENTRU MODELELE CARE INCLUD:

Comutator în poziție automată.

În timpul acestei faze, redresorul va monitoriza continuu tensiunea la bornele bateriei și se va activa sau dezactiva dacă este necesar.

Comutator în poziție manuală.

În această poziție, comutatorul automat este inactiv.

Dacă aveți nevoie de mai multe informații despre încărcarea bateriei, vă rugăm să citiți instrucțiunile furnizate împreună cu bateria.

Încărcarea unei baterii neîntreținute:

Aveți mare grijă când încărcați acest tip de baterie. Încărcați încet și monitorizați constant tensiunea la bornele bateriei.

Atunci când tensiunea atinge 14,4 / 28,8 V (acest lucru poate fi detectat cu un tester normal), este recomandabil să opriți încărcarea.

ÎNCĂRCAREA SIMULTANĂ A MAI MULTOR BATERII.

În cazul în care încărcăm mai multe baterii în același timp, putem folosi o conexiune paralelă sau în serie. Între aceste două opțiuni, soluția cea mai bună este cea serială.

pentru că în acest fel putem observa curentul care trece prin fiecare dintre baterii, iar ampermetrul arată acest lucru.

NOTĂ: Dacă două baterii sunt conectate în serie cu un indicator de 12 V, este recomandabil să setați butonul 12/24 la 24 V.

SFÂRȘITUL ÎNCĂRCĂRII

Când încărcarea este completă, deconectați mai întâi alimentarea cu energie electrică prin rotirea comutatorului de alimentare în poziția "OFF" și/sau deconectați cablul principal de la priza de alimentare. Apoi deconectați bornele de încărcare de la polii bateriei și așezați încărcătorul într-un loc uscat. Nu uitați capacele bateriilor.

PROTECȚIE

Încărcătorul protejează în caz de:

Supraîncărcare (prea mult curent furnizat bateriei)

Scurtcircuit (bornele de încărcare sunt în contact)

Se schimbă polaritatea bateriei.

La încărcătoarele echipate cu siguranțe fuzibile, atunci când se înlocuiesc siguranțele, trebuie utilizate piese de schimb cu aceeași tensiune ca și siguranțele care urmează să fie înlocuite.

AVERTISMENT: Dacă siguranțele enumerate mai sus au o tensiune nominală diferită de cea originală, există riscul de vătămare corporală sau de deteriorare a obiectelor din apropierea încărcătorului. Din același motiv, siguranțele nu trebuie înlocuite cu punți de cupru, sârmă etc.

Siguranțele pot fi înlocuite numai după ce cablul de alimentare a fost deconectat.



SFATURI PRACTICE:

Încărcătorul trebuie depozitat într-un loc ventilat pentru a preveni acumularea de gaze.

Verificați dacă nivelul lichidului din baterie acoperă discurile. Dacă discurile nu acoperă lichidul, adăugați apă distilată până la nivelul maxim indicat pe baterie.

Nu atingeți lichidele din interiorul bateriei; acestea sunt periculoase în contact cu pielea.

Terminalele oxidabile pozitive și negative trebuie curățate pentru a asigura un contact bun cu bornele.

Atunci când încărcătorul este pornit, evitați contactul între cele două terminale. Acest lucru va deteriora siguranțele.

Dacă încărcătorul este conectat la o baterie atașată permanent la vehicul, consultați instrucțiunile furnizate cu vehiculul, la punctul: "DISPOZITIVE ELECTRICE"; sau "ÎNTREȚINERE". Înainte de încărcare, se recomandă să deconectați cablul pozitiv, care este cablul electric

echipamentului vehiculului. Verificați tensiunea bateriei înainte de a o conecta la încărcător. Dacă aveți două baterii de 12

V. conectate în serie, trebuie să setați tensiunea la 24 V. și să încărcați ambele baterii.

Verificați polaritatea ambelor terminale: pozitiv (+), negativ (-). În cazul în care simbolurile nu sunt vizibile,

nu uitați că borna negativă "iese" direct din interiorul cutiei încărcătorului.

Pro-Tech
shop

Protecția mediului



Produsele electrice nu trebuie aruncate ca deșeuri menajere. Acestea trebuie depozitate la punctele de reciclare desemnate. Pentru informații privind depozitarea echipamentelor electrice, vă rugăm să contactați autoritățile locale.

Operarea în siguranță a echipamentului este posibilă numai după citirea tuturor informațiilor de operare și de siguranță și cu condiția ca instrucțiunile din acest manual să fie respectate cu strictețe.